

_ KAMPANJA VOIMASSA : 14.09.–6.11.2020

Saat 70% alennuksen jyrsimistä kun ostat
niihin samalla 10 tai 20 teräpalaa!



Säästösi

-70%

Jyrsin
rungoista

Powered by
Tiger-tec[®]Silver
Tiger-tec[®]Gold

Hyötysi – Xtra-tec[®] XT jyrsimien kanssa:

- Korkea prosessin luotettavuus vahvojen teräpalojen ansiosta
- Pienemmät prosessin kustannukset Tiger-tec[®] teräaineiden ansiosta
- Maksimaalinen syöttö, työkalunkestoikä ja tuottavuus pienempien teräpalojen ja suurempien hammaslukujen ansiosta

**TEHOKKUUS JA LUOTETTAVUUS
SAMASSA PAKETISSA –
AINUTLAATUINEN KOKEMUS.**



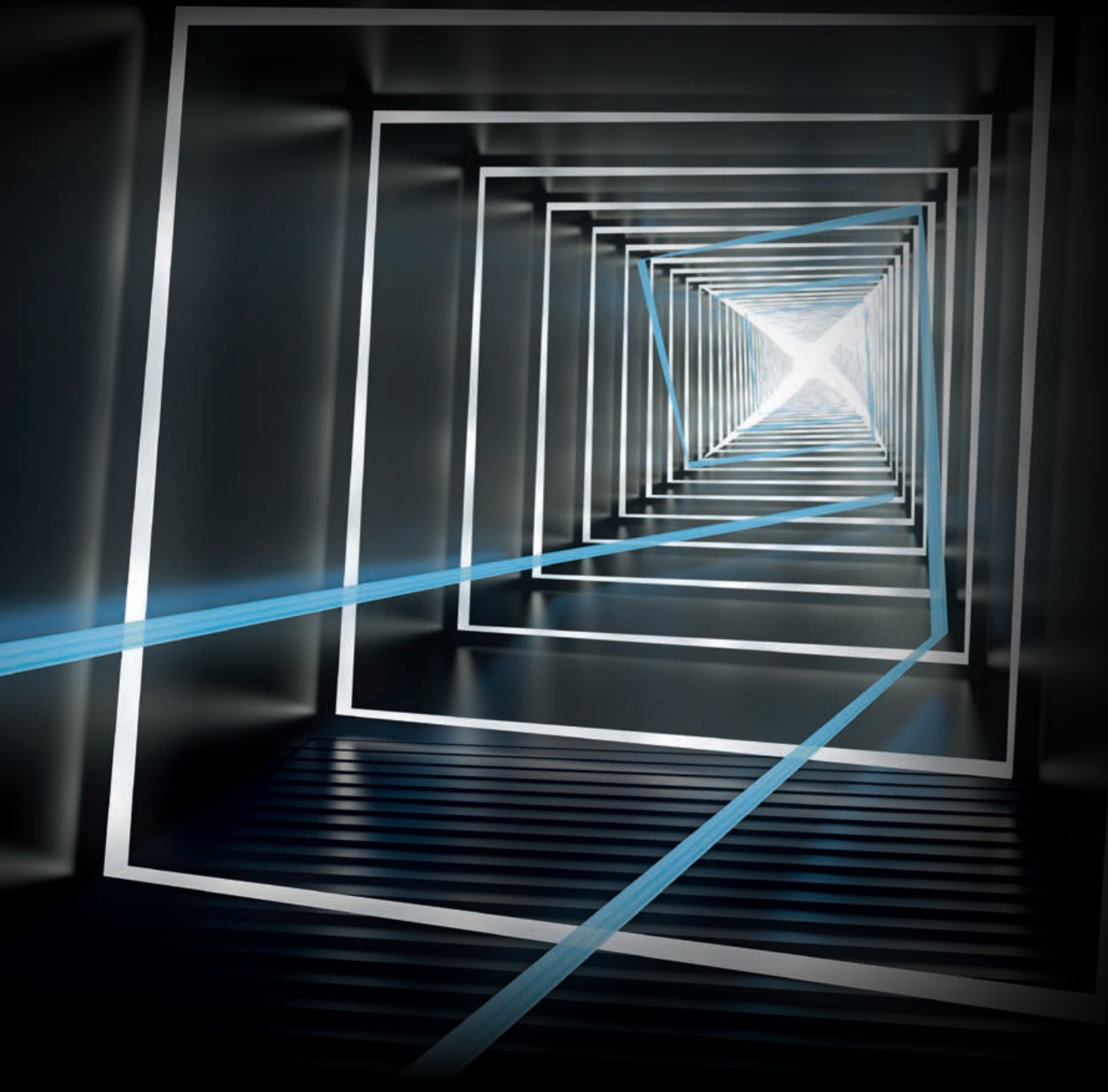

Xtra-tec® XT

Parempi suorituskyky, parempi prosessien luotettavuus: Menestyneiden Walter-jyrsimien uusin sukupolvi ei vain täytä molempia vaatimuksia, vaan vie ne aivan uudelle tasolle.

Nämä kaksi määrittävää ominaisuutta, jotka ilmenevät yhtä suuressa määrin, ovat innovatiivisen ja edelläkävijä-kehitysprosessin tuote, joka avaa täysin uuden näkökulman tuottavuudesta. Pelkkä nimi tarkoittaa kehitystä: XT tarkoittaa Xtended Technologya.

Walterilla emme ole koskaan pelänneet asettaa kunnianhimoisia tavoitteita. Tämä kaksinkertainen haaste - suorituskyky ja prosessien luotettavuus - on avain uuteen näkökulmaan Xtra-tec® XT: llä. Kahden tavoitteen tunnistaminen ja lopulta niiden saavuttaminen yhdessä on merkittävä saavutus. Uusi näkökulma tuottavuuteen: Xtra-tec® XT.

SÄÄSTÖSI

-70%
Jyrsin
rungoista

Suuri lastuvirta maksimaalisen hammasluvun ansiosta.

Xtra-tec® XT M5008 Suurensyötön jyrsin

TYÖKALU

- Xtra-tec® XT M5008 suurensyötönjyrsin
- 17° asetuskulma
- Lastuamissyvyys 1 mm
- Erittäin tiheä hammastus
- Ylikokoiset jyrsimet koneistustöihin jotka edellyttävät syvien seinämien koneistusta
- Kaksi hammasjakoa eri käyttökohteisiin
- Halkaisijat 16-66mm
- Liitännät: modulaariset ruuviiliitospäät, lieriövarret sekä otsajyrsintuurna liitokset.

TERÄPALAT

- Kaksipuoleiset teräpalat neljällä teräsärmällä
- Rombinen perusmuoto mahdollistaa pienet halkaisijat ja suuren hammasluvut
- Yhdistää stabiileetin kevyesti lastuaviin geometrioihin
- Tiger-tec® teräaineet optimaalisten lastuamisarvojen ja kestoiän saavuttamiseksi

KÄYTTÖKOHTEET

- Teräksille, ruostumattomilleteräksille, valuraudoille ja vaikeastikoneistettaville materiaaleille
- Tasojyrsintä suurilla syöttönopeuksilla, suora- ja kalteva pistojyrsintä sekä ruuvisyöttö-interpolaatiojyrsintä.
- Käyttöalueet: Energiateollisuus, muotti- ja työvälinevalmistus ja muut vastaavat

HYÖDYT SINULLE

- Yleiskäyttöön
- Optimaalinen tuottavuus tiheään hammasluvun ansiosta
- Suuri lastuvirta pienen lastuamissyvyyden ja suuren hammaskohtaisen syötön yhdistelmän ansiosta
- Korkea prosessin luotettavuus vahvojen teräpalojen ansiosta
- Vähäinen värähtely pitkillä työkaluilla
- Pienemmät koneistuskustannukset Tiger-tec® teräaineiden sekä neljän teräsärmän ansiosta

Neljä teräsärmää

Kaksipuoleinen
teräpala

17° asetuskulma



Katso tuotevideo:
www.youtube.com/waltertools

Powered by
Tiger-tec®Silver
Tiger-tec®Gold

Xtra-tec® XT M5008 suurensyötön jyrsin

Kuva: M5008-032-TC16-05-01

Tilaa nyt ja hyödynnä hintasäästö.

Tarjous voimassa: 15.09–06.11.2020

70% alennus kun tilaat vähintään 10 teräpalaa Walter vakio-ohjelmasta

Tuotenimike	D _A [mm]	z	Määrä
M5008-016-A16-02-01-BOW	16	2	
M5008-016-TC08-02-01-BOW	16	2	
M5008-020-A20-03-01-BOW	20	3	
M5008-020-A20-04-01-BOW	20	4	
M5008-020-TC10-03-01-BOW	20	3	
M5008-020-TC10-04-01-BOW	20	4	
M5008-025-A25-04-01-BOW	25	4	
M5008-025-A25-05-01-BOW	25	5	
M5008-025-TC12-04-01-BOW	25	4	
M5008-025-TC12-05-01-BOW	25	5	
M5008-030-TC16-04-01-BOW	30	4	
M5008-030-TC16-05-01-BOW	30	5	
M5008-032-A32-05-01-BOW	32	5	
M5008-032-A32-06-01-BOW	32	6	
M5008-032-B16-05-01-BOW	32	5	
M5008-032-B16-06-01-BOW	32	6	
M5008-032-TC16-05-01-BOW	32	5	
M5008-032-TC16-06-01-BOW	32	6	
M5008-035-B16-05-01-BOW	35	5	
M5008-035-B16-06-01-BOW	35	6	
M5008-035-TC16-05-01-BOW	35	5	
M5008-035-TC16-06-01-BOW	35	6	
M5008-040-B16-06-01-BOW	40	6	
M5008-040-B16-08-01-BOW	40	8	
M5008-042-B16-06-01-BOW	42	6	
M5008-042-B16-08-01-BOW	42	8	
M5008-050-B22-07-01-BOW	50	7	
M5008-050-B22-09-01-BOW	50	9	
M5008-052-B22-07-01-BOW	42	7	
M5008-052-B22-09-01-BOW	42	9	
M5008-063-B22-08-01-BOW	63	8	
M5008-063-B22-10-01-BOW	63	10	
M5008-066-B27-08-01-BOW	66	8	
M5008-066-B27-10-01-BOW	66	10	

Teräpalkan tyyppi	Teräpalkan tuotenimike	Määrä
ENMX08T316R..		

Tilausesimerkki: ENMX08T316R-D27 WKP35G, 10 kappaletta

Yritys _____

Nimi _____

Katuosoite _____

Postinumero ja kaupunki _____

Pvm _____ Allekirjoitus _____

Jälleenmyyjäsi:

Oy FMS-Tools Ab
Nuijamiestentie 5c 2.krs
00400 Helsinki

orders@fmstools.fi

walter-tools.com

Toimitusaika voi vaihdella kolmen ja viiden työpäivän välillä. Tarjous on voimassa kahdeksan viikkoa tai niin kauan kuin varastoa riittää. Suunniteltu aloituspäivä on 14. syyskuuta 2020. Erikoistarjoustavaroita ei voi vaihtaa. Kuvissa on samankaltaisia tuotteita; Pidätämme oikeuden muutoksiin ilman erillistä ilmoitusta.

Kuusi tehollista teräsärmää, asetuskulma tasan 90°.

Xtra-tec® XT M5137 kulmajyrsin

TYÖKALU

- Xtra-tec® XT M5137 kulmajyrsin
- Kulmajyrsin kaksipuoleisella, kolmio-teräpalalla
- Kaksi hammasjakoa eri käyttökohteisiin
- Kiinnitys: Otsajyrsintuurnakiinnitys
- Halkaisijat. 50 - 100 mm
- Maksimi lastuamissyvyys $a_{p\max} = 8$ mm

TERÄPALAT

- Tasoviisteellinen muoto
- Kevyesti lastuava geometria
- Sintratut teräpalat maksimoivat kustannustehokkuuden (TNMU160508R-G57)

KÄYTTÖKOHTEET

- Voidaan käyttää yleisesti teräksillä, ruostumattomilla teräksillä, valuraudoilla sekä vaikeasti koneistettavilla materiaaleilla
- Tasojyrsintä, kulmajyrsintä, kolmiakselinen jyrsintä ja ruuvisyöttö-interpolaatiojyrsintä
- Käyttöalueet: Energiateollisuus, muotti- ja työvälineteollisuus ja muut vastaavat

KYÖDYT SINULLE

- Korkea prosessin luotettavuus vahvojen kaksipuoleisten teräpalojen ansiosta
- Ei tarvetta ylimääräiselle viimeistelyoperaatiolle kiitos tarkan 90° kulman
- Pienemmät koneistuskustannukset Tiger-tec® teräaineiden sekä kuuden teräsärmän / teräpala, ansiosta
- Helppo työkalujen valinta sekä matalat teräkustannukset

Kuusi teräsärmää

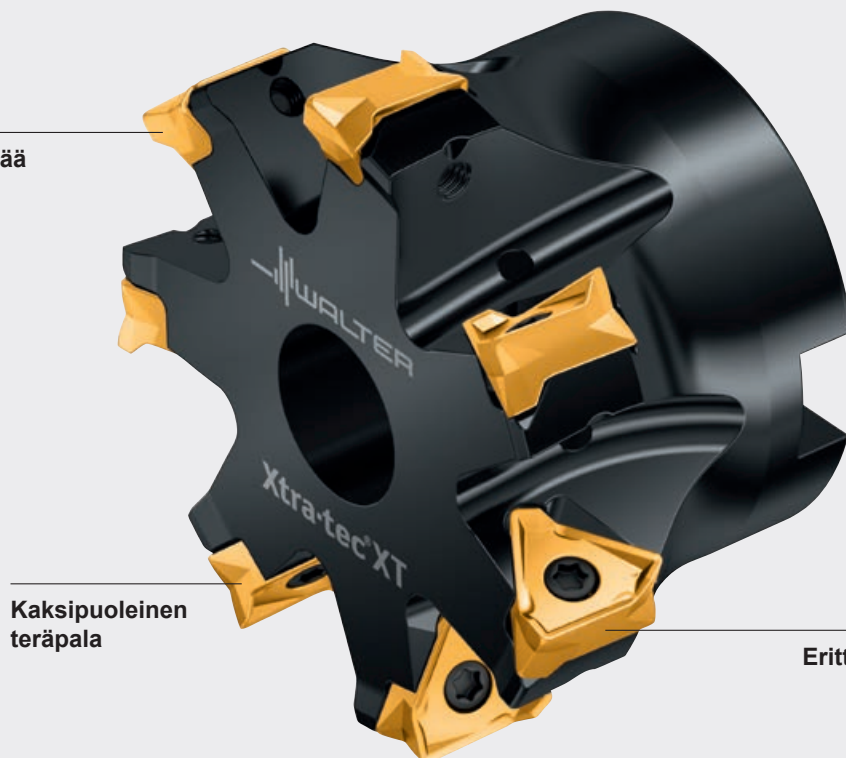

Kaksipuoleinen
teräpala

Erittäin positiivinen geometria

Asetuskulma on
tarkasti 90°

Powered by
Tiger-tec®Silver
Tiger-tec®Gold

Tilaa nyt ja hyödynnä hintasäästö.

Tarjous voimassa: 15.09–06.11.2020

70% alennus kun tilaat vähintään 10 tai 20 teräpalaa Walter vakio-ohjelmasta

Tuotenimike	D _c [mm]	z	Määrä
M5137-050-B22-04-08-BOW	50	4	
M5137-050-B22-05-08-BOW	50	5	
M5137-063-B22-05-08-BOW	63	5	
M5137-063-B22-07-08-BOW	63	7	
M5137-080-B27-07-08-BOW	80	7	
M5137-080-B27-09-08-BOW	80	9	
M5137-100-B32-08-08-BOW	100	8	
M5137-100-B32-11-08-BOW*	100	11	

* Minimi tilausmäärä = 20 teräpalaa

Tilausesimerkki: M5137-063-B22-07-08-BOW, 1 kappale

Teräpalan tyyppi	Teräpalan tuotenimike	Määrä
TNMU160508R-G57		

Tilausesimerkki: TNMU160508R-G57 WKP35G, 10 kappaletta

Yritys

Nimi

Katuosoite

Postinumero ja kaupunki

Pvm

Allekirjoitus

Jälleenmyyjäsi:

Oy FMS-Tools Ab
Nuijamiestentie 5c 2.krs
00400 Helsinki

orders@fmstools.fi

walter-tools.com

Toimitusaika voi vaihdella kolmen ja viiden työpäivän välillä. Tarjous on voimassa kahdeksan viikkoa tai niin kauan kuin varastoa riittää. Suunniteltu aloituspäivä on 14. syyskuuta 2020. Erikoistarjoustavaroita ei voi vaihtaa. Kuvissa on samankaltaisia tuotteita; Pidätämme oikeuden muutoksiin ilman erillistä ilmoitusta.

Pienet teräpalat, mahtava tuottavuus – Xtra-tec® XT.

Xtra-tec® XT M5009 Tasojyrsin

TYÖKALU

- M5009 tasojyrsin 45° asetuskulmalla
- Halkaisijat. 25 - 100mm, $a_{p,max} = 5$ mm
- Pienemmät teräpalat mahdollistavat suuremmat hammasluvut
- Helposti tavoitettavat, kulmassa olevat teräpalojen kiinnitysruuvit
- Kaksi hammasjakoa eri käyttökohteisiin
- Liitäntä: otsajyrsintuurnaliitos

TERÄPALAT

- Järjestelmäteräpalat: Voidaan käyttää Xtra-tec® XT M5009 tasojyrsimissä (45° asetuskulma) ja Xtra-tec® XT M5012 tasojyrsimissä (88° asetuskulma)

Rouhintateräpalat:

- Kaksipuoleiset teräpalat kahdeksalla teräsarmalla
- Kevyesti lastuavat geometriat nirkon säteellä tai tasoviisteellä
- Vaihtoehdot:
 - Ympärihiotut teräpalat (SNGX0904..., SNHX0904...) maksimaaliseen tarkkuuteen
 - Sintratut teräpalat (SNMX0904...) maksimaaliseen kustannus-tehokkuuteen

Wiper teräpalat:

Kaksipuoleiset teräpalat kahdella teräsarmilla (XNGX0904ANN...)

KÄYTTÖKOHEET

- Teräksille ja valuraudoille sekä ruostumatomille teräksille ja ei-rautametalleille
- Tasojyrsintään rouhintaan sekä rouhinta-viimeistelyyn wiper teräpaloilla
- Voidaan käyttää myös heikompitehoisilla koneilla positiivisen, pehmeästi lastuavan geometrian ansiosta

SINUN HYÖTYSI

- Korkea stabiiliteetti- ihanteellinen pienille työvaroilta ja vaihteleville olosuhteille
- Maksimaalinen syöttönopeus, kiitos pienien teräpalojen tuoman maksimaalisen hammasluvun
- Korkea prosessin luotettavuus vahvojen kaksipuoleisten teräpalojen ansiosta
- Helppo käsitellä helposti saavutettavien kulmassa olevien kiinnitysruuvien ansiosta. (Estää tyypillisimmät asennusvirheet)
- Erittäin kustannustehokas pienten teräkustannusten ansiosta



Tilaa nyt ja hyödynnä hintasäästö.

Tarjous voimassa: 15.09–06.11.2020

70% alennus kun tilaat vähintään 10 tai 20 teräpalaa Walter vakio-ohjelmasta

Tuotenimike	D _c [mm]	z	Määrä
M5009-040-B16-04-05-BOW	40	4	
M5009-040-B16-06-05-BOW	40	6	
M5009-050-B22-06-05-BOW	50	6	
M5009-050-B22-08-05-BOW	50	8	
M5009-063-B22-07-05-BOW	63	7	
M5009-063-B22-09-05-BOW	63	9	
M5009-080-B27-08-05-BOW	80	8	
M5009-080-B27-11-05-BOW*	80	11	
M5009-100-B32-09-05-BOW	100	9	
M5009-100-B32-13-05-BOW*	100	13	

* Minimi tilausmäärä = 20 teräpalaa

Tilausesimerkki: M5009-080-B27-08-05-BOW, 1 kappale

Teräpalkan tyyppi	Teräpalkan tuotenimike	Määrä
"SN.X0904ANN.. SNMX090408.."		

Tilausesimerkki: SNMX0904ANN-F57 WKP25S, 10 kappaletta

Yritys

Nimi

Katuosoite

Postinumero ja kaupunki

Pvm

Allekirjoitus

Jälleenmyyjäsi:

Oy FMS-Tools Ab
Nuijamiestentie 5c 2.krs
00400 Helsinki

orders@fmstools.fi

walter-tools.com

Toimitusaika voi vaihdella kolmen ja viiden työpäivän välillä. Tarjous on voimassa kahdeksan viikkoa tai niin kauan kuin varastoa riittää. Suunniteltu aloituspäivä on 14. syyskuuta 2020. Erikoistarjoustavaroita ei voi vaihtaa. Kuvissa on samankaltaisia tuotteita; Pidätämme oikeuden muutoksiin ilman erillistä ilmoitusta.

Pienet teräpalat, suuri lastuamissyvyys

Xtra-tec® XT M5012 tasojyrsin

TYÖKALU

- M5012 tasojyrsin 88° asetuskulmalla
- Halkaisijat 32 - 100mmn $a_{p\max} = 8$ mm
- Pienemmät teräpalat mahdollistavat suuremmat hammasluvut
- Helposti tavoitettavat kulmassa olevat teräpalojen kiinnitysruuvit
- Kaksi hammasjakoa eri käyttötarkoituksiin
- Liitäntä: otsajyrsintuurnaliitos

TERÄPALAT

- Järjestelmäteräpalat: Voidaan käyttää Xtra-tec® XT M5009 tasojyrsimissä (45° asetuskulma) ja Xtra-tec® XT M5012 tasojyrsimissä (88° asetuskulma)

Rouhinta teräpala:

- Kaksipuoleiset teräpalat kahdeksalla teräsärmällä
- Kevyesti astuavat geometriat nirkon säteellä tai tasoviisteellä
- Vaihtoehdot:
 - Ympärihiotut (SNGX0904..., SNHX0904...) maksimaaliseen tarkkuuteen
- Sintratut teräpalat (SNMX0904...) maksimaaliseen kustannus-tehokkuuteen

Wiper teräpalat:

- Kaksipuoleiset teräpalat kahdella teräsärmällä (XNGX0904ANN...)

KÄYTTÖKOHTEET

- Teräksille ja valuraudoille, ruostumattomille teräksille vaikeasti koneistettaville materiaaleille ja ei-rautametalleille
- Tasojyrsintään rouhintaan sekä rouhinta-viimeistelyyn wiper teräpalalla
- Voidaan käyttää myös heikompitehoisilla koneilla positiivisen, pehmeästi lastuavan geometrian ansiosta
- Tasojyrsintään suuremmilla lastuamissyvyyksillä ($a_{p\max} = 8$ mm)

SINUN HYÖTYSI

- Ihanteellinen kun tilaa on vähän (esim. kiinnityksissä)
- Maksimaalinen syöttönopeus, kiitos pienien teräpalojen tuoman maksimaalisen hammasluvun
- Korkea prosessin luotettavuus vahvojen kaksipuoleisten teräpalojen ansiosta
- Helppo käsitellä helposti saavutettavien kulmassa olevien kiinnitysruuvien ansiosta. (Estää tyypillisimmät asennusvirheet)
- Erittäin kustannustehokas pienten teräkustannusten ansiosta

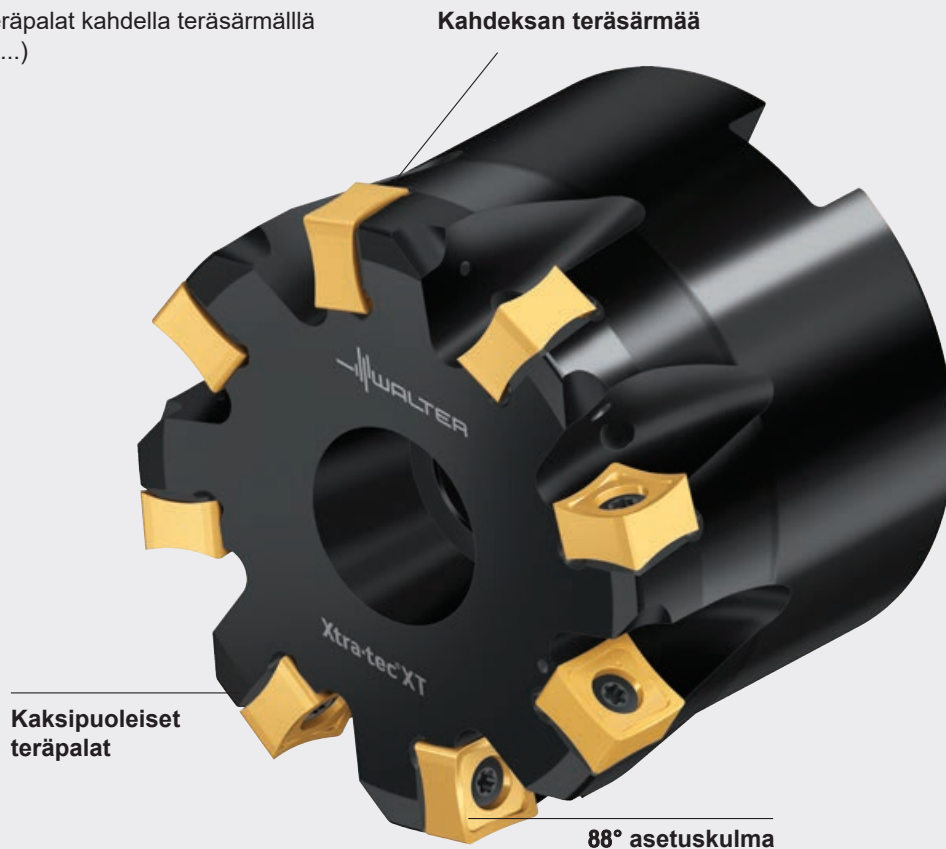

Powered by
Tiger-tec®Silver
Tiger-tec®Gold

Tilaa nyt ja hyödynnä hintasäästö

Tarjous voimassa 15.09–06.11.2020

70% alennus kun tilaat vähintään 10 tai 20 teräpalaa Walter vakio-ohjelmasta

Tuotenimike	D _c [mm]	z	Määrä
M5012-040-B16-04-08-BOW	40	4	
M5012-050-B22-05-08-BOW	50	5	
M5012-050-B22-06-08-BOW	50	6	
M5012-063-B22-06-08-BOW	63	6	
M5012-063-B22-08-08-BOW	63	8	
M5012-063-B27-06-08-BOW	63	6	
M5012-063-B27-08-08-BOW	63	8	
M5012-080-B27-07-08-BOW	80	7	
M5012-080-B27-10-08-BOW	80	10	
M5012-100-B32-08-08-BOW	100	8	
M5012-100-B32-12-08-BOW*	100	12	

* Minimi tilauserä = 20 teräpalaa

Tilaus esimerkki: M5012-100-B32-08-08-BOW, 1 kappale

Teräpalkan tyyppi	Teräpalkan tuotenimike	Määrä
"SN.X0904ZNN.. SNMX090408.."		

Tilausesimerkki: SNMX0904ZNN-F57 WKP35G, 10 kappaletta

Yritys

Nimi

Katuosoite

Postinumero ja kaupunki

Pvm

Allekirjoitus

Jälleenmyyjäsi:

Oy FMS-Tools Ab
Nuijamiestentie 5c 2.krs
00400 Helsinki

orders@fmstools.fi

walter-tools.com

Toimitusaika voi vaihdella kolmen ja viiden työpäivän välillä. Tarjous on voimassa kahdeksan viikkoa tai niin kauan kuin varastoa riittää. Suunniteltu aloituspäivä on 14. syyskuuta 2020. Erikoistarjoustavaroita ei voi vaihtaa. Kuvissa on samankaltaisia tuotteita; Pidätämme oikeuden muutoksiin ilman erillistä ilmoitusta.

Walter AG

Derendinger Straße 53, 72072 Tübingen
Postfach 2049, 72010 Tübingen
Germany

www.walter-tools.com

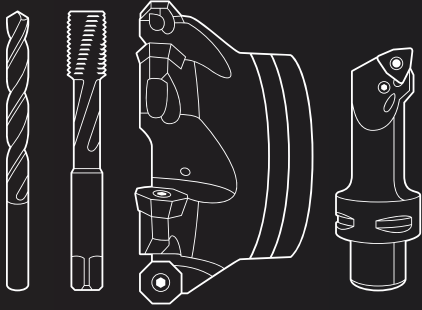

Oy FMS-Tools Ab orders@fmstools.fi
Nuijamiestentie 5c
00400 Helsinki
www.fms-tools.fi
